

Figur 650 02 KHS AP-Dynamische-Strömungsteiler-Gruppe Durchgang mit AG DN 15 und Abgänge mit AG, DN 15 / 15

Technische Eigenschaften

mediumberührte Teile komplett aus Rotguss
bewirkt Zwangsdurchströmung und kontinuierlichen Wasseraustausch in TWK- und TWW-System
zur Temperaturerhaltung in TWW-Systemen
VAV-Vollstromabsperrentile DIN-/DVGW-zugelassen nach DIN EN 13828, W 570
VAV mit herausnehmbarem Innenoberteil 'Top-Entry'
schallschutzgeprüft nach DIN EN ISO 3822, Klasse 1
Druckstufe PN 16
Dämmschalen nach Baustoffklasse B1 nach DIN 4102
totraumfrei

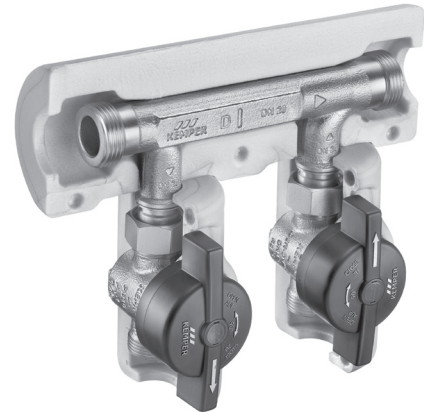

650 02 Dynamische-Strömungsteiler-Gruppe zur AP-Montage

Produktbeschreibung / Ausschreibungstext

KEMPER KHS-Dynamische-Strömungsteiler-Gruppe, zur AP-Montage im Nasszellenbereich, zur Zwangsdurchströmung und Temperaturhaltung der Nasszellen bei Ringleitungsinstallation für TWK- und TWW- Entnahmearmaturen, besonders geeignet für das KEMPER-Hygiesystem KHS, bestehend aus:

Dynamischen Strömungsteiler nach dem Venturi-Prinzip, einschl. Kartusche für die dynamische Venturidüse, mit Nasszellenzuleitung und Nasszellenrückleitung, Metallteile komplett aus Rotguss, beständig gegen aggressives Wasser, mit Schallschutzzulassung, Klasse 1

AP-Vollstromabsperrentilen, äußerst druckverlustarm, nach DIN EN 13828, entsprechend den trinkwasserhygienischen Anforderungen gem. DVGW W 570, komplett aus Rotguss im mediumberührten Bereich, beständig gegen aggressives Wasser, mit wartungsfreier Spindelabdichtung, nach oben herausnehmbares Innenoberteil 'Top Entry', bestehend aus EPDM Dichtungskörper mit drehbar gelagertem Rotguss-Schließkörper, totraumfrei, mit ergonomisch gestaltetem Bediengriff 90° drehbar, mit DIN-/DVGW- und Schallschutzzulassung, Nenndruck PN 16 und

Dämmschalen für Vollstromabsperrentile und Strömungsteiler, aus geschlossenzellig geschäumtem Polyethylen mit zusätzlicher, fester Außenhaut, Baustoffklasse B 1 nach DIN 4102, Wärmeleitfähigkeit nach ISO 2581 0,035 W/mK, inkl. Verschlussclipse, mit handelsüblichen Klebern diffusionsdicht verschließbar,

Strömungsteiler ein- und ausgangsseitig mit Aussengewinde von DN 15 (3/4")

Nasszellenzuleitung und -rückleitung mit Überwurfmutter DN 15 (3/4"),

AP-Vollstromabsperrentile VAV mit Außengewinde DN 15 (3/4")

Optional erhältliches Zubehör

Anschlussverschraubungen 476

- weitere technische Informationen siehe Rückseite
- DN 20 bis DN 32 siehe eigenes Datenblatt
- DN 40 bis DN 50 siehe eigenes Datenblatt
- DN 15 lieferbar ab Mitte 2010

Maße

Nennweite	DN	15
Bauhöhe (H1)	mm	84,5
Bauhöhe (H2)	mm	118,5
Baulänge (L1)	mm	185
Baulänge (L2)	mm	100
Baulänge (L3)	mm	90
Anschlussmaß (A1)		G 3/4
Anschlussmaß (A2)		G 3/4

Werkstoffe

Strömungsteiler	Rotguss
Strömungskörper	POM
Gehäuse, Innenoberteil	Rotguss
Dichtelement	EPDM
Handgriff	Kunststoff
Dämmschale	Polyethylen

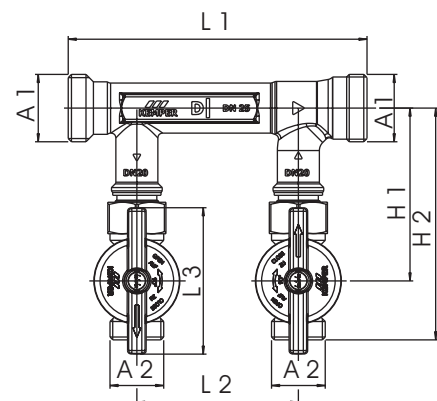

Figur 650 02 KHS AP-Dynamische-Strömungsteiler-Gruppe
Durchgang mit AG DN 15
und Abgänge mit AG, DN 15 / 15

Technischer Hinweis

Anwendungsbereich

- Der KHS-Dynamische-Strömungsteiler ermöglicht die kontrollierte Zwangsdurchströmung in TW-Systemen kalt (TWK) und warm (TWW). Zur Aufrechterhaltung der Temperatur ($> 55\text{ °C}$) in TWW-Systemen ist die Auslegung und Berechnung mit einer Berechnungssoftware notwendig (empfohlen wird KEMPER-Dendrit-Software).
- Dauerhafte Stagnationsvermeidung in TWK- und TWW-Systemen kann somit realisiert werden. In TWW-Systemen kann die Temperaturhaltung nach DVGW W551 realisiert werden.
- Es ist darauf zu achten, dass die Trinkwasser-Installationen in der Nasszelle als Ringleitung ausgeführt wird und sämtliche Trinkwasser-Verbraucher durchgeschleift werden (T-Installationen sind zu vermeiden).
- Es wird empfohlen, die hydraulischen Bedingungen des TW-Systems z.B. mit Dendrit-Software zu berechnen, um Planungssicherheit vor der Ausführung zu erreichen
- Der KHS-Dynamische-Strömungsteiler darf ausschließlich mit KHS-VAV-Absperrtechnik eingebaut werden, da nur mit diesen Armaturen (0-Druckverlust) ein funktionsgerechter Betrieb im Ringleitungssystem sichergestellt werden kann.
- **Achtung:** Achten Sie bitte bei der Auswahl der dynamischen Strömungsteiler auf die Unterscheidung zwischen dynamischen Strömungsteiler (Kennung am Gehäuse „D I“ Figur 650) und dynamischen Strömungsteiler mit Inliner-System (Kennung am Gehäuse „D II“ Figur 660)

Figur 650 02 KHS AP-Dynamische-Strömungsteiler-Gruppe Durchgang mit AG von DN 20 bis DN 32 und Abgänge mit AG, DN 20 / 20

Technische Eigenschaften

mediumberührte Teile komplett aus Rotguss
bewirkt Zwangsdurchströmung und kontinuierlichen Wasseraustausch in TWK- und TWW-System
zur Temperaturerhaltung in TWW-Systemen
VAV-Vollstromabsperrentile DIN-/DVGW-zugelassen nach DIN EN 13828, W 570
VAV mit herausnehmbarem Innenoberteil 'Top-Entry'
schallschutzgeprüft nach DIN EN ISO 3822, Klasse 1
Druckstufe PN 16
Dämmschalen nach Baustoffklasse B1 nach DIN 4102
totraumfrei

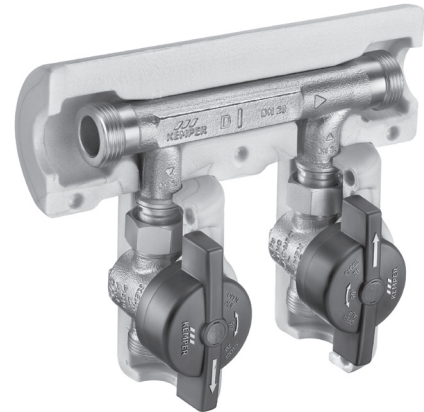

650 02 Dynamische-Strömungsteiler-Gruppe zur AP-Montage

Produktbeschreibung / Ausschreibungstext

KEMPER KHS-Dynamische-Strömungsteiler-Gruppe, zur AP-Montage im Nasszellenbereich, zur Zwangsdurchströmung und Temperaturhaltung der Nasszellen bei Ringleitungsinstallation für TWK- und TWW- Entnahmearmaturen, besonders geeignet für das KEMPER-Hygiesystem KHS, bestehend aus:

Dynamischen Strömungsteiler nach dem Venturi-Prinzip, einschl. Kartusche für die dynamische Venturidüse, mit Nasszellenzuleitung und Nasszellenrückleitung, Metallteile komplett aus Rotguss, beständig gegen aggressives Wasser, mit Schallschutzzulassung, Klasse 1

AP-Vollstromabsperrentilen, äußerst druckverlustarm, nach DIN EN 13828, entsprechend den trinkwasserhygienischen Anforderungen gem. DVGW W 570, komplett aus Rotguss im mediumberührten Bereich, beständig gegen aggressives Wasser, mit wartungsfreier Spindelabdichtung, nach oben herausnehmbares Innenoberteil 'Top Entry', bestehend aus EPDM Dichtungskörper mit drehbar gelagertem Rotguss-Schließkörper, totraumfrei, mit ergonomisch gestaltetem Bediengriff 90° drehbar, mit DIN-/DVGW- und Schallschutzzulassung, Nenndruck PN 16 und

Dämmschalen für Vollstromabsperrentile und Strömungsteiler, aus geschlossenzellig geschäumtem Polyethylen mit zusätzlicher, fester Außenhaut, Baustoffklasse B 1 nach DIN 4102, Wärmeleitfähigkeit nach ISO 2581 0,035 W/mK, inkl. Verschlussclipse, mit handelsüblichen Klebern diffusionsdicht verschließbar,

Strömungsteiler ein- und ausgangsseitig mit Aussengewinde von DN 20 (3/4") bis DN 32 (1 1/2"),
Nasszellenzuleitung und -rückleitung mit Überwurfmutter DN 20 (1"),
AP-Vollstromabsperrentile VAV mit Außengewinde DN 20 (1")

Optional erhältliches Zubehör

Anschlussverschraubungen 476

- weitere technische Informationen siehe Rückseite
- DN 15 siehe eigenes Datenblatt
- DN 40 bis DN 50 siehe eigenes Datenblatt

Maße

Nennweite	DN	20	25	32
Bauhöhe (H1)	mm	97	107	112
Bauhöhe (H2)	mm	133,5	143,5	148,5
Baulänge (L1)	mm	185	185	195
Baulänge (L2)	mm	100	100	100
Baulänge (L3)	mm	90	90	90
Anschlussmaß (A1)		G 1	G 1 1/4	G 1 1/2
Anschlussmaß (A2)		G 1	G 1	G 1

Werkstoffe

Strömungsteiler	Rotguss
Strömungskörper	POM
Gehäuse, Innenoberteil	Rotguss
Dichtelement	EPDM
Handgriff	Kunststoff
Dämmschale	Polyethylen

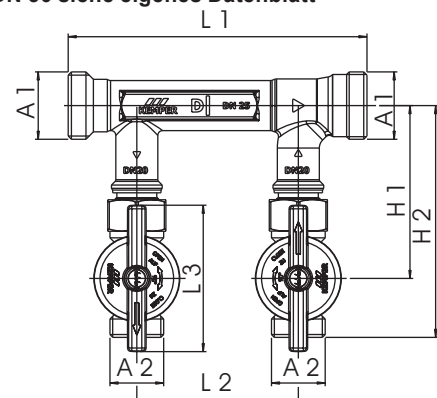

**Figur 650 02 KHS AP-Dynamische-Strömungsteiler-Gruppe
Durchgang mit AG von DN 20 bis DN 32
und Abgänge mit AG, DN 20 / 20**



Technischer Hinweis

Anwendungsbereich

- Der KHS-Dynamische-Strömungsteiler ermöglicht die kontrollierte Zwangsdurchströmung in TW-Systemen kalt (TWK) und warm (TWW). Zur Aufrechterhaltung der Temperatur ($> 55\text{ °C}$) in TWW-Systemen ist die Auslegung und Berechnung mit einer Berechnungssoftware notwendig (empfohlen wird KEMPER-Dendrit-Software).
- Dauerhafte Stagnationsvermeidung in TWK- und TWW-Systemen kann somit realisiert werden. In TWW-Systemen kann die Temperaturhaltung nach DVGW W551 realisiert werden.
- Es ist darauf zu achten, dass die Trinkwasser-Installationen in der Nasszelle als Ringleitung ausgeführt wird und sämtliche Trinkwasser-Verbraucher durchgeschleift werden (T-Installationen sind zu vermeiden).
- Es wird empfohlen, die hydraulischen Bedingungen des TW-Systems z.B. mit Dendrit-Software zu berechnen, um Planungssicherheit vor der Ausführung zu erreichen
- Der KHS-Dynamische-Strömungsteiler darf ausschließlich mit KHS-VAV-Absperrtechnik eingebaut werden, da nur mit diesen Armaturen (0-Druckverlust) ein funktionsgerechter Betrieb im Ringleitungssystem sichergestellt werden kann.
- **Achtung:** Achten Sie bitte bei der Auswahl der dynamischen Strömungsteiler auf die Unterscheidung zwischen dynamischen Strömungsteiler (Kennung am Gehäuse „D I“ Figur 650) und dynamischen Strömungsteiler mit Inliner-System (Kennung am Gehäuse „D II“ Figur 660)

Figur 650 02 KHS AP-Dynamische-Strömungsteiler-Gruppe Durchgang mit AG von DN 40 bis DN 50 und Abgänge mit AG, DN 25 / 25

Technische Eigenschaften

mediumberührte Teile komplett aus Rotguss
bewirkt Zwangsdurchströmung und kontinuierlichen Wasseraustausch in TWK- und TWW-System
zur Temperaturerhaltung in TWW-Systemen
VAV-Vollstromabsperrentile DIN-/DVGW-zugelassen nach DIN EN 13828, W 570
VAV mit herausnehmbarem Innenoberteil 'Top-Entry'
schallschutzgeprüft nach DIN EN ISO 3822, Klasse 1
Druckstufe PN 16
Dämmschalen nach Baustoffklasse B1 nach DIN 4102 tottraumfrei

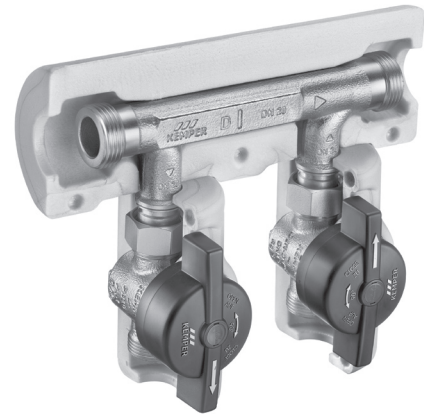

650 02 Dynamische-Strömungsteiler-Gruppe zur AP-Montage

Produktbeschreibung / Ausschreibungstext

KEMPER KHS-Dynamische-Strömungsteiler-Gruppe, zur AP-Montage im Nasszellenbereich, zur Zwangsdurchströmung und Temperaturhaltung der Nasszellen bei Ringleitungsinstallation für TWK- und TWW- Entnahmearmaturen, besonders geeignet für das KEMPER-Hygiesystem KHS, bestehend aus:

Dynamischen Strömungsteiler nach dem Venturi-Prinzip, einschl. Kartusche für die dynamische Venturidüse, mit Nasszellenzuleitung und Nasszellenrückleitung, Metallteile komplett aus Rotguss, beständig gegen aggressives Wasser, mit Schallschutzzulassung, Klasse 1,

AP-Vollstromabsperrentilen, äußerst druckverlustarm, nach DIN EN 13828, entsprechend den trinkwasserhygienischen Anforderungen gem. DVGW W 570, komplett aus Rotguss im mediumberührten Bereich, beständig gegen aggressives Wasser, mit wartungsfreier Spindelabdichtung, nach oben herausnehmbares Innenoberteil 'Top Entry', bestehend aus EPDM Dichtungskörper mit drehbar gelagertem Rotguss-Schließkörper, tottraumfrei, mit ergonomisch gestaltetem Bediengriff 90° drehbar, mit DIN-/DVGW- und Schallschutzzulassung, Nenndruck PN 16 und

Dämmschalen für Vollstromabsperrentile und Strömungsteiler, aus geschlossenzellig geschäumtem Polyethylen mit zusätzlicher, fester Außenhaut, Baustoffklasse B 1 nach DIN 4102, Wärmeleitfähigkeit nach ISO 2581 0,035 W/mK, inkl. Verschlussclipse, mit handelsüblichen Klebern diffusionsdicht verschließbar,

Strömungsteiler ein- und ausgangsseitig mit Aussengewinde von DN 40 (1 3/4") bis DN 50 (2 3/8"),
Nasszellenzuleitung und -rückleitung mit Überwurfmutter DN 25 (1 1/4"),
AP-Vollstromabsperrentile VAV mit Außengewinde DN 25 (1 1/4")

Optional erhältliches Zubehör

Anschlussverschraubungen 476

- weitere technische Informationen siehe Rückseite
- DN 15 siehe eigenes Datenblatt
- DN 20 bis DN 32 siehe eigenes Datenblatt

Maße

Nennweite	DN	40	50
Bauhöhe (H1)	mm	124,5	134,5
Bauhöhe (H2)	mm	168,5	178,5
Baulänge (L1)	mm	195	206
Baulänge (L2)	mm	100	100
Baulänge (L3)	mm	90	90
Anschlussmaß (A1)		G 1 3/4	G 2 3/8
Anschlussmaß (A2)		G 1 1/4	G 1 1/4

Werkstoffe

Strömungsteiler	Rotguss
Strömungskörper	POM
Gehäuse, Innenoberteil	Rotguss
Dichtelement	EPDM
Handgriff	Kunststoff
Dämmschale	Polyethylen

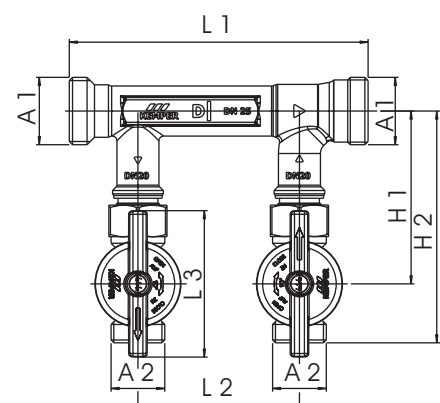

**Figur 650 02 KHS AP-Dynamische-Strömungsteiler-Gruppe
Durchgang mit AG von DN 40 bis DN 50
und Abgänge mit AG, DN 25 / 25**



Technischer Hinweis

Anwendungsbereich

- Der KHS-Dynamische-Strömungsteiler ermöglicht die kontrollierte Zwangsdurchströmung in TW-Systemen kalt (TWK) und warm (TWW). Zur Aufrechterhaltung der Temperatur ($> 55\text{ °C}$) in TWW-Systemen ist die Auslegung und Berechnung mit einer Berechnungssoftware notwendig (empfohlen wird KEMPER-Dendrit-Software).
- Dauerhafte Stagnationsvermeidung in TWK- und TWW-Systemen kann somit realisiert werden. In TWW-Systemen kann die Temperaturhaltung nach DVGW W551 realisiert werden.
- Es ist darauf zu achten, dass die Trinkwasser-Installationen in der Nasszelle als Ringleitung ausgeführt wird und sämtliche Trinkwasser-Verbraucher durchgeschleift werden (T-Installationen sind zu vermeiden).
- Es wird empfohlen, die hydraulischen Bedingungen des TW-Systems z.B. mit Dendrit-Software zu berechnen, um Planungssicherheit vor der Ausführung zu erreichen
- Der KHS-Dynamische-Strömungsteiler darf ausschließlich mit KHS-VAV-Absperrtechnik eingebaut werden, da nur mit diesen Armaturen (0-Druckverlust) ein funktionsgerechter Betrieb im Ringleitungssystem sichergestellt werden kann.
- **Achtung:** Achten Sie bitte bei der Auswahl der dynamischen Strömungsteiler auf die Unterscheidung zwischen dynamischen Strömungsteiler (Kennung am Gehäuse „D I“ Figur 650) und dynamischen Strömungsteiler mit Inliner-System (Kennung am Gehäuse „D II“ Figur 660)